

PL

INSTRUKCJA OBSŁUGI

EASYLIFT V3 PLUS

PL VS. 11.01



liftup

lifting people

Spis treści

| | |
|---|----|
| 1. Wstęp..... | 3 |
| 2. Deklaracje zgodności..... | 4 |
| 2.1 Deklaracja zgodności UE..... | 4 |
| 2.2 Brytyjska deklaracja zgodności..... | 5 |
| 3. Certyfikat typu (FAT)..... | 6 |
| 4. Warunki użytkowania..... | 7 |
| 5. Dane techniczne | 8 |
| 6. Bezpieczeństwo | 11 |
| 6.1 Instalacja, obsługa i naprawa | 11 |
| 6.2 Niekontrolowany ruch urządzenia..... | 11 |
| 6.3 Obszar ruchu urządzenia..... | 11 |
| 6.4 Unikanie urazów..... | 11 |
| 6.5 Przeciążenie urządzenia | 12 |
| 6.6 Bezpieczeństwo osób..... | 12 |
| 6.7 Zabezpieczenie przed zgnieceniem..... | 12 |
| 6.8 Miechy (wyposażenie dodatkowe)..... | 13 |
| 6.9 Wejście boczne | 13 |
| 6.10 Zabezpieczenia mechaniczne..... | 14 |
| 6.10.1 Rampa zabezpieczająca..... | 14 |
| 6.10.2 Barierka pionowa (wyposażenie dodatkowe)..... | 14 |
| 6.10.3 Drzwi automatyczne (wyposażenie dodatkowe)..... | 15 |
| 6.11 Platformy wolnostojące (w wybranych krajach)..... | 15 |
| 6.12 Postępowanie w przypadku usterki/awarii | 16 |
| 6.12.1 Awaryjne otwieranie barierek pionowej..... | 16 |
| 6.12.2 Awaryjne otwieranie drzwi..... | 17 |
| 6.12.3 Oświetlenie awaryjne/awaria zasilania..... | 18 |
| 6.12.4 Awaria układu elektrycznego/uszkodzenie mechaniczne..... | 18 |
| 6.12.5 Awaryjna ewakuacja w przypadku awarii..... | 18 |
| 7. Opis funkcyjny..... | 19 |
| 8. Montaż | 19 |
| 9. Rozruch..... | 19 |
| 10. Obsługa..... | 19 |



| | | |
|------|--|----|
| 10.1 | Codzienne użytkowanie | 19 |
| 10.2 | Obsługa urządzenia z GÓRNEGO poziomu | 21 |
| 10.3 | Obsługa urządzenia z DOLNEGO poziomu | 21 |
| 10.4 | Obsługa urządzenia z poziomu platformy | 22 |
| 10.5 | Powrót automatyczny..... | 22 |
| 10.6 | Zatrzymanie awaryjne | 22 |
| 10.7 | Przełącznik ON/OFF (włącz/wyłącz) stacji ładowania | 23 |
| 10.8 | Komunikaty alarmowe..... | 24 |
| 10.9 | Wzywanie pomocy w nagłych wypadkach | 25 |
| 11. | Eksploatacja..... | 26 |
| 11.1 | Zapasowy akumulator..... | 26 |
| 11.2 | Kalibracja po zatrzymaniu awaryjnym/awarii zasilania..... | 26 |
| 12. | Konserwacja | 27 |
| 12.1 | Wymiana baterii w stacji przywołania/pilocie zdalnego sterowania | 27 |
| 13. | Parowanie nadajnika z odbiornikiem | 29 |
| 13.1 | Bezprzewodowa stacja przywołania/kolumna obsługowa 2.4 GHz | 29 |
| 13.2 | Pilot zdalnego sterowania 2.4 GH (wyposażenie dodatkowe)..... | 31 |
| 14. | Podłączenie i przekazanie do eksploatacji..... | 33 |
| 15. | Inspekcje, kontrole i przeglądy..... | 34 |
| 15.1 | Inspekcje i kontrole urzędowe | 34 |
| 15.2 | Okresowe przeglądy serwisowe | 34 |
| 15.3 | Protokół serwisowy | 35 |
| 15.4 | Książka serwisowa | 36 |
| 15.5 | Książka serwisowa online (w wybranych krajach) | 37 |
| 16. | Części zamienne i akcesoria | 38 |
| 17. | Demontaż..... | 41 |
| 18. | Usuwanie | 41 |
| 18.1 | Specyfikacja materiałowa dla urządzenia EasyLift..... | 41 |
| 19. | Prawo do reklamacji | 42 |

Marzec 2025



1. Wstęp

Gratulujemy zakupu nowej platformy podnoszącej EasyLift.

Niniejsza dokumentacja stanowi oryginalną instrukcję obsługi urządzenia EasyLift V3 PLUS. O ile nie zostanie wyraźnie wskazane inaczej, każde odniesienie w dalszej części instrukcji do EasyLift oznacza urządzenie EasyLift V3 PLUS.



WAŻNE!

Ważne jest, aby przed rozpoczęciem korzystania z urządzenia przeczytać instrukcję obsługi.

Montaż i podłączenie urządzenia może przeprowadzić **JEDYNI**e wykwalifikowany personel techniczny. Nieprawidłowe wykonanie tych czynności stwarza ryzyko odniesienia obrażeń.

EasyLift to elegancka platforma podnosząca, która ułatwia osobom niepełnosprawnym i o ograniczonej sprawności ruchowej przemieszczanie się pomiędzy dwoma poziomami.

Urządzenie jest łatwe w obsłudze przy pomocy ściennych paneli sterowania lub pilota zdalnego sterowania (wyposażenie dodatkowe).

W treści niniejszej instrukcji określenie „urządzenie” oznacza „platformę podnoszącą EasyLift”.

Określenie „autoryzowany personel techniczny”, stosowane w treści instrukcji, oznacza osoby, które zostały przeszkolone w zakresie produktu i obsługi urządzeń firmy Liftup.



2. Deklaracje zgodności

2.1 Deklaracja zgodności UE



Deklaracja zgodności UE

PL version 01.02 EasyLift V3 PLUS

Producent: Liftup A/S
Adres: Hagensvej 21, DK-9530 Støvring
Numer telefonu: +45 9686 3020
deklaruje niniejszym, że:

Urządzenie: **EasyLift V3 PLUS**
Platforma podnosząca dla osób poruszających się na wózku inwalidzkim i o ograniczonej sprawności ruchowej

Rok produkcji: 2019
Numer seryjny: ELXX-XXXXX

Spełnia zasadnicze wymagania następujących dyrektyw w sprawie oznakowania CE:

| | |
|---|------------|
| Dyrektywa maszynowa: | 2006/42/WE |
| Dyrektywa kompatybilności elektromagnetycznej (EMC): | 2014/30/UE |
| Dyrektywa w sprawie ograniczenia stosowania niektórych niebezpiecznych substancji (RoHS): | 2011/65/UE |
| Dyrektywa radiowa (RED): | 2014/53/UE |

Do oceny zgodności zastosowano odpowiednie przepisy następujących norm:

| | |
|-----------------|---|
| EN 60204 | Wyposażenie elektryczne maszyn |
| EN 13849-1 i -2 | Elementy systemów sterowania związane z bezpieczeństwem |

Produkt wytwarzany jest zgodnie z wymogami certyfikowanego systemu zarządzania:

| | |
|---------------|--|
| ISO 9001:2015 | Systemy zarządzania jakością – Wymagania |
|---------------|--|

Numer certyfikatu: DE00014

Deklaracja zgodności obejmuje następujące warianty::

- Warianty wewnętrzne i zewnętrzne
- Warianty z wejściem bocznym
- Model "Re-inforced"
- Rozmiary platform z wymiarami wewnętrznymi: S: 800, 900 og 1100 mm – D: 1400 mm
- Wysokość podnoszenia: 70-1250 mm
- Panele operatora: lewa strona, prawa strona lub obie strony
- +/- Regulacja zatrzymywania
- Materiał na podłogę: Linoleum w kilku kolorach, aluminium
- Płyty podstawy: sklejka i aluminium
- Materiały drzwi: Poliwęglan, szkło laminowane, aluminium
- Wyposażenie dodatkowe (bezpieczeństwo): Barijerka pionowa, drzwi, aktywna rampa, miechy





Dyrektor generalny/CEO
Stanowisko

Søren Elisiussen
Imię i nazwisko

Liftup A/S, Hagensvej 21, DK-9530 Støvring, Danmark
Miejscowość

15 marca 2025 r.
Data



Podpis



2.2 Brytyjska deklaracja zgodności

UK declaration of conformity

UK Declaration, EasyLift V3 Plus – Version 02.02

| | |
|---|---|
| <p>Manufacturer: Liftup A/S Address: Hagensvej 21, DK-9530 Støvring, Denmark Phone: +45 9686 3020</p> | <div style="text-align: right; font-size: 2em; font-weight: bold; margin-bottom: 20px;">UK CA</div> <div style="display: flex; justify-content: space-between; align-items: center;"> <div style="width: 60%;"> <p>UK authorized representative: UKCA EXPERTS LTD Full business address: Dept 302, 43 Owston Road, Carcroft, Doncaster, DN6 8DA, the United Kingdom, part of AR Experts B.V. located at Amerlandseweg 7, 3621 ZC Breukelen, the Netherlands</p> </div> <div style="width: 35%; text-align: center;">  </div> </div> |
| <p>Machine description: Lifting platform for wheelchair users and persons with impaired mobility Year: 2024</p> | |

The serial number is present on the individual machine in combination with the UKCA marking, indicating that the machine is covered by this declaration of conformity.

We declare that this product complies with CE marking legislation hence also the legislation:

- Supply of Machinery (Safety) Regulations 2008
- Electromagnetic Compatibility Regulations 2016
- The Restriction of the Use of Certain Hazardous Substances in Electrical and Electronic Equipment Regulations 2012
- Radio Equipment Regulations 2017

The following British Standards have been used:

| | |
|------------------------|--|
| BS EN ISO 9001: 2015 | Quality Management Systems |
| BS EN ISO 60204-1:2018 | Safety of machinery - Electrical equipment of machines - Part 1: General requirements |
| BS EN ISO 13849-1:2015 | Safety of machinery — Safety-related parts of control systems — Part 1: General principles for design (ISO 13849-1:2015) |
| BS EN ISO 13849-2:2012 | Safety of machinery — Safety-related parts of control systems — Part 2: Validation (ISO 13849-2:2012) |

The person empowered to sign this declaration on behalf of the manufacturer, or the UK or GB authorized representative.

| | |
|--|---|
| <p>_____ CEO Position</p> | <p>_____ Søren Elisiussen Name</p> |
| <p>_____ Liftup A/S, Hagensvej 21, DK-9530 Støvring, Denmark Place</p> | <p>_____  Signature</p> |
| <p>_____ 17 October 2024 Date</p> | |



3. Certyfikat typu (FAT)



FACTORY ACCEPTANCE TEST *Certificate*

is hereby issued to the product with the serial no. indicated below

(insert serial number / copy of CE certification mark here)

The validity of the CE certificate is subject to correctly performed installation, cf. the manufacturer's instructions.

To certify that all safety tests, performance tests and other tests specified by our certified ISO 9001:2015 Quality Management System have been successfully passed and documented.

Issue date

Test responsible

lifting people

Liftup A/S | Hagensvej 21 | DK-9530 Støvring | Denmark | T: +45 9686 3020 | M: mail@liftup.dk | CVR: DK-1015 3964



4. Warunki użytkowania

Urządzenie jest przeznaczone dla osób poruszających się na wózku inwalidzkim i o ograniczonej sprawności ruchowej.



Ważne jest, aby przed rozpoczęciem korzystania z urządzenia przeczytać instrukcję obsługi.



WAŻNE!

Urządzenie **NIE JEST** przeznaczone do transportu towarów ani palet z ładunkiem w jakiegokolwiek formie.



Właściciel urządzenia jest zobowiązany do przestrzegania zaleceń dotyczących konserwacji urządzenia podanych w pkt 12.



Baterii ani innych odpadów elektrycznych lub elektronicznych nie należy utylizować razem z niesortowanymi odpadami komunalnymi. Urządzenie należy usuwać zgodnie z przepisami prawa miejscowego.



Max 400 kg
Max 880 lbs

Maksymalne obciążenie urządzenia wynosi 400 kg lub 2 osoby **równomiernie rozmieszczone na platformie.**

Właściciel urządzenia odpowiada za zapewnienie, że wymagane ustawowo przeglądy są przeprowadzane w odpowiednich odstępach czasu, zob. pkt 15, a obowiązkowe wyposażenie BHP jest dostępne dla użytkowników.



5. Dane techniczne

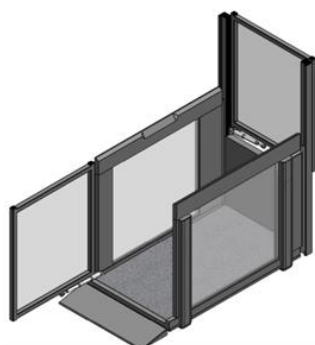

EasyLift 800/900 V3 PLUS

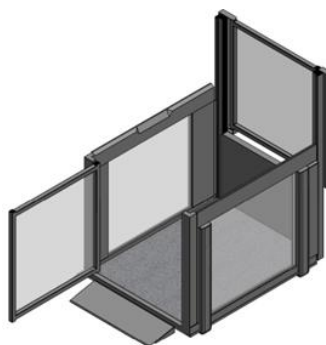

EasyLift 1100 V3 PLUS

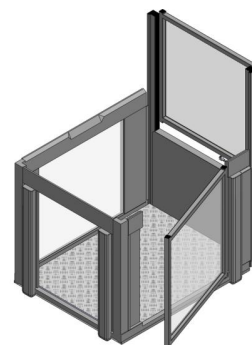

EasyLift 1100 V3 PLUS SE



Wszystkie rysunki wymiarowe poszczególnych wariantów urządzenia EasyLift V3 PLUS można skonfigurować w konfiguratorze produktów Liftup na stronie internetowej: www.liftup.dk/lpc

Dane techniczne:

Zasilanie:

W domu:

100-240 V/50 Hz (1,1A), maks.: 90 W, tryb gotowości <6 W

Na powietrzu:

90-305V-AC / 47 - 63 Hz / 1,67 A / 60 W

Udźwig:

400 kg

Wysokość podnoszenia:

70-1 250 mm

Wymiary platformy:

Wymiary wewnętrzne:

S 800/900/1100 mm

D 1400 mm

Wymiary zewnętrzne:

800/900 V3 PLUS S 960/1060 mm

D 1750 mm

1100 V3 PLUS S 1260 mm

D 1820 mm

1100 V3 PLUS SE B 1.320 mm

L 1.692 mm

Masa własna:

ok. 200 kg (EasyLift 800/900 V3 PLUS)

ok. 250 kg (EasyLift 1100 V3 PLUS)

Poziom hałas:

<70 dB ¹⁾

¹⁾ Poziom hałas jest wyrażony jako wartość średnia.

Krótkotrwałe mogą wystąpić dźwięki >70 dB.

Stopień ochrony przed wnikaniem wody i kurzu:

> 50V: IP67 (Zasilacz) / < 50V: IP23 / <10V: IPxx °F



| Prędkość podnoszenia /temperatura: | °C | mm/s |
|------------------------------------|------------------|-------|
| | +40 °C - +5 °C | 40 mm |
| | +5 °C - -5 °C: | 20 mm |
| | -5 °C - -20 °C: | 10 mm |
| Maks. 200 kg/440 lbs | -20 °C - -25 °C: | 10 mm |

| | |
|---------------------------|---|
| Zatwierdzenie: | Dyrektywa maszynowa 2006/42/WE |
| Cykl pracy: | 2 min / 5 min |
| Pojemność akumulatora: | 30 cykli 25°C |
| W przypadku rozładowania: | Ładowanie akumulatora przez 10 min = 1 kurs Pełne ładowanie = 5 godzin |

Wszystkie komponenty radiowe spełniają wymagania następujących norm i przepisów:

| | |
|------------------------|--|
| UE | 2014/53/UE, Dyrektywa o urządzeniach radiowych (RED) |
| FCC (USA) | CFR 47 Part 15 |
| DS/EN 62479:2010 | Ocena zgodności elektronicznych i elektrycznych urządzeń małej mocy z ograniczeniami podstawowymi dotyczącymi ekspozycji ludności w polach elektromagnetycznych (10 MHz - 300 GHz) |
| DS/EN 300 440, v2.1.1 | Urządzenia bliskiego zasięgu (SRD) - Urządzenia radiowe pracujące w zakresie częstotliwości od 1 GHz do 40 GHz (Electromagnetic compatibility and Radio spectrum Matters Draft) |
| DS/EN 301489-1, v2.2.0 | Norma kompatybilności elektromagnetycznej (EMC) dla urządzeń i usług radiowych; projekt (Electromagnetic compatibility and Radio spectrum Matters Draft) |
| DS/EN301489-17, v3.2.0 | Kompatybilność elektromagnetyczna (EMC) i pytania dotyczące spektrum radiowego (Electromagnetic compatibility and Radio spectrum Matters) |
| AS/NZS 4268 | Urządzenia i systemy radiowe – Urządzenia bliskiego zasięgu |
| AS/NZS 2772.2 | Pola o częstotliwości radiowej (średnia moc <1 mW) |

Odbiornik wewnętrzny w EasyLift (MODULE1)

| | |
|---------------------------------------|-------------------------------------|
| 2.4 GHz urządzenia bliskiego zasięgu: | |
| FCC ID: 2AK8H-MODULE1 | |
| Klasa odbiornika | 3 |
| Wymiary (D x S x W): | 72 x 33 x 10mm |
| Waga: | 10 g |
| Częstotliwości: | 2,410 GHz, 2,435 GHz i 2,460 GHz |
| Cykl pracy: | <1% (tylko TX dla parowania pilota) |
| Moc: | < 0,6mW środowisko kontrolowane |
| Zasilanie: | 5,6 Volt 30mA |
| Stopień ochrony przed | |



wnikaniem wody i kurzu: IP XX (montaż wewnętrzny w produktach Liftup)
Temperatura otoczenia: +5°C do +40°C / 41°F do 104 °F
Temperatura przechowywania: -25°C do +70°C / 13°F do 158 °F
Przewidywany okres eksploatacji: > 5 lat

Bezprzewodowy pilot zdalnego sterowania (REMOTE1)

2.4 GHz urządzenia bliskiego zasięgu:

FCC ID: 2AK8H-REMOTE1

Klasa odbiornika 3
Wymiary (D x S x W): 96 x 47 x 24mm
Waga: 48 g
Częstotliwości: 2,410GHz 2,435GHz i 2,460GHz
Cykl pracy: <1%
Moc: < 0,6mW środowisko kontrolowane, wyłącznik bezpieczeństwa
Akumulator: 3 Volt CR2032
Stopień ochrony przed
wnikaniem wody i kurzu: IP 42
Temperatura otoczenia: +5°C do +40°C
Temperatura przechowywania: -25°C do +70°C
Przewidywany okres
eksploatacji: > 5 lat

Bezprzewodowy panel ścienny z przyciskami przywołania (REMOTE2)

2.4 GHz urządzenia bliskiego zasięgu:

FCC ID: 2AK8H-REMOTE2

Klasa odbiornika 3
Wymiary (D x S x W): 170 x 72 x 42mm
Waga: 180 - 215 g
Częstotliwości: 2,410 GHz 2,435 GHz i 2,460 GHz
Cykl pracy: <1%
Moc: < 0,6 mW środowisko kontrolowane, czuwak
Akumulator: 3 Volt CR2032
Stopień ochrony przed
wnikaniem wody i kurzu: IP 54
Temperatura otoczenia: +5°C do +40°C
Temperatura przechowywania: -25°C do +70°C
Przewidywany okres eksploatacji: > 5 lat

Zastrzega się prawo do wprowadzania zmian technicznych.



6. Bezpieczeństwo

6.1 Instalacja, obsługa i naprawa

Nie należy podejmować prób samodzielnej instalacji ani naprawy urządzenia EasyLift. Te czynności może wykonać JEDYNIĘ autoryzowany personel techniczny. NIE należy demontować osłon ani elementów ochronnych, gdyż może to spowodować, że urządzenie będzie stwarzać zagrożenie dla zdrowia i bezpieczeństwa osób.

Urządzenie jest dostarczane przez dystrybutora, który następnie montuje je w miejscu użytkowania.

OSTRZEŻENIE!



Nie należy podejmować prób przemieszczenia urządzenia ręcznie, gdyż może to doprowadzić do urazów. Urządzenie powinno być przemieszczane za pomocą przeznaczonego do tego celu sprzętu (wózek paletowy, platforma jezdna itp.). Urządzenia nie należy narażać na silne uderzenia ani wstrząsy, które mogą obniżyć jego funkcjonalność.

6.2 Niekontrolowany ruch urządzenia

Jeśli podczas korzystania z urządzenia zostanie stwierdzone, że urządzenie działa lub porusza się w sposób, który nie został opisany w niniejszej instrukcji, należy je zatrzymać i wezwać personel techniczny.

Jeśli ruch windy jest nierównomierny, należy ustawić platformę na poziomie podłoża i przeprowadzić kalibrację. W razie ponownego wystąpienia problemu wezwać personel techniczny.

6.3 Obszar ruchu urządzenia

Wolna przestrzeń pod urządzeniem musi być pozbawiona przeszkód, które mogą utrudniać ruch urządzenia w dół. W przeciwnym razie urządzenia nie będzie można sprowadzić do poziomu podłoża i w konsekwencji wykorzystać jako windy dla wózków inwalidzkich.

Jeśli jakikolwiek element/przedmiot będzie uniemożliwiał ruch urządzenia w dół, urządzenie zostanie zatrzymane i uruchomi się alarmowy sygnał dźwiękowy (zob. pkt 10.8), a następnie urządzenie przemieści się 2-3 cm w górę, aby umożliwić usunięcie przeszkody. Aby móc wznowić ruch urządzenia, przeszkoda musi zostać usunięta.

6.4 Unikanie urazów

NIEDOZWOLONE jest korzystanie z urządzenia, jeśli zachodzi ryzyko zgniecenia, przycięcia, upadku, potknięcia lub odniesienia innych urazów. Użytkownik/operator powinien upewnić się, że ruch urządzenia może odbywać się bez narażania osób i mienia na niebezpieczeństwo.

Szczególną uwagę należy zwrócić na dzieci, osoby starsze lub niepełnosprawne, korzystające z urządzenia lub znajdujące się w jego pobliżu, ponieważ te osoby nie zawsze są w stanie przewidzieć ewentualne następstwa ruchu platformy.



6.5 Przeciążenie urządzenia

Aby uniknąć strat materialnych wskutek przeciążenia (maksymalny udźwig urządzenia to 400 kg przy równomiernym rozkładzie obciążenia), urządzenie zostało wyposażone w zabezpieczenie przed przeciążeniem, które w razie przekroczenia dopuszczalnej wartości powoduje zatrzymanie urządzenia i generuje alarmowy sygnał dźwiękowy (zob. pkt 10.8). W razie przeciążenia należy sprowadzić urządzenie w dół i zejść/zjechać z platformy.

6.6 Bezpieczeństwo osób

Urządzenie jest wyposażone w szereg zabezpieczeń, które zapewniają bezpieczeństwo użytkowników i osób mających styczność z urządzeniem.

OSTRZEŻENIE!



Mimo, że urządzenie posiada wiele różnych zabezpieczeń, korzystanie z urządzenia jest niedozwolone, jeśli w jego pobliżu przebywają ludzie lub zwierzęta, dla których ruch urządzenia stwarza zagrożenie przygniecenia. **Nie wolno pozwalać dzieciom bawić się w pobliżu urządzenia.**

6.7 Zabezpieczenie przed zgnieciem

Pod całym urządzeniem zostały zainstalowane płyty naciskowe (zabezpieczające przed zgnieciem), które uruchamiają się w przypadku wystąpienia ryzyka przygniecenia. Aktywacja zabezpieczenia powoduje zatrzymanie i cofnięcie się urządzenia o ok. 2 cm, czemu towarzyszy alarmowy sygnał dźwiękowy (zob. pkt 10.8).

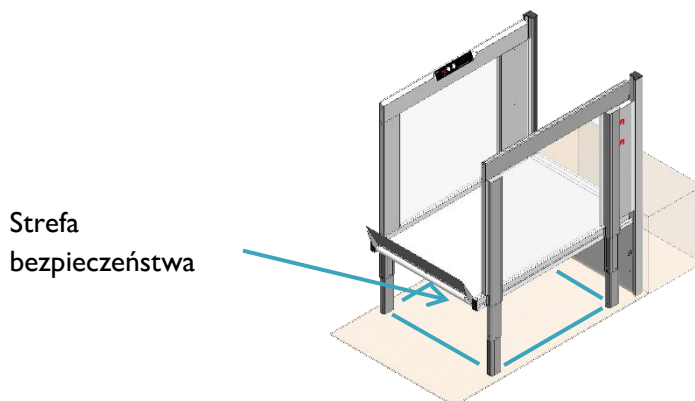

Jeśli nastąpi aktywacja zabezpieczenia przed zgnieciem, należy zwolnić przycisk obsługi i usunąć przeszkodę, a następnie ponownie sprowadzić platformę do poziomu podłoża. (Platformę można nieco podnieść, aby ułatwić usunięcie przeszkody.)

WAŻNE! Montując urządzenie na zewnątrz należy pamiętać, że liście, gałęzie i śnieg mogą przedostawać się w pole detekcji czujników i zakłócać działanie zabezpieczeń. Dlatego należy regularnie sprawdzać urządzenie pod kątem obecności ewentualnych przeszkód.



W przypadku urządzeń montowanych na zewnątrz zaleca się całkowite opuszczenie platformy po zakończeniu użytkowania, aby zapobiec przedostawaniu się pod nią zanieczyszczeń.



6.8 Miechy (wyposażenie dodatkowe)

Podnośnik może być dostarczony z miechem, dzięki czemu obszar pod podnośnikiem jest osłonięty.



WAŻNE!

Kiedy podnośnik jest instalowany na zewnątrz, należy uważać, aby liście, żwir itp. nie zatkały odpływu w studzience. Dlatego należy regularnie sprawdzać, czy odpływ nie jest zatkany.



WAŻNE!

W przypadku instalacji z mieszkciem zaleca się opuszczenie podnośnika po użyciu, ponieważ ochroni to mieszki i wydłuży jego żywotność. Jeśli to możliwe, włącz funkcję automatycznego powrotu w windzie, aby zjechała na najniższy poziom, por. Sekcja 10.5

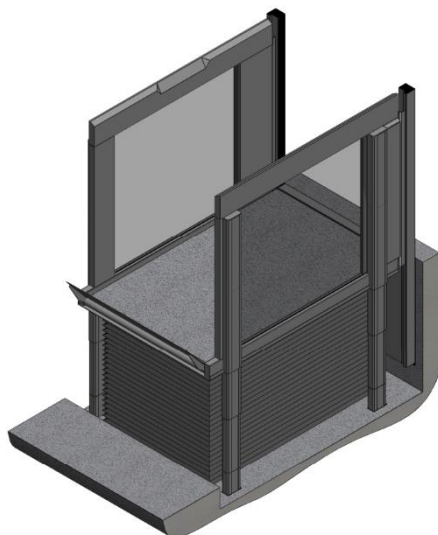

6.9 Wejście boczne

Podnośnik może być dostarczony z wejściem bocznym (EasyLift 1100 V3 PLUS SE).

Wszystkie elementy sterujące działają w taki sam sposób, jak we wszystkich pozostałych wersjach EasyLift i znajdują się w tych samych miejscach.

Dwa siłowniki przesunięto na koniec windy, a drzwi przesunięto na bok platformy.

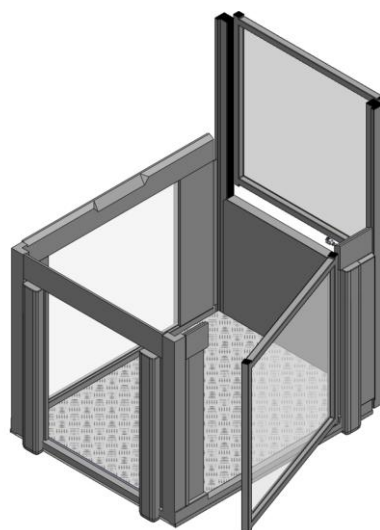

6.10 Zabezpieczenia mechaniczne

6.10.1 Rampa zabezpieczająca

Urządzenie może zostać wyposażone w rampę, która przechyli się i blokuje zanim platforma będzie mogła rozpocząć ruch. W tym położeniu rampa pełni funkcję zabezpieczenia przed zjechaniem wózka z platformy.

Gdy urządzenie osiągnie położenie dolne, rampa automatycznie przechyli się do przodu, umożliwiając wjechanie lub zjechanie z platformy.

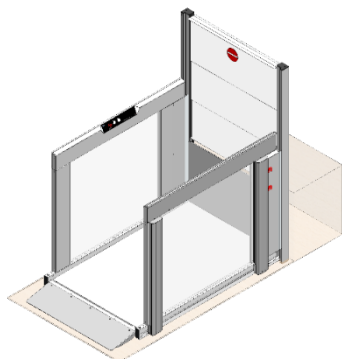

Ustawienie rampy do wjazdu/zjazdu

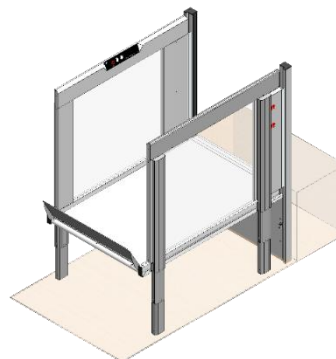

Ustawienie rampy zabezpieczające przed zjechaniem wózka z platformy

6.10.2 Barierka pionowa (wyposażenie dodatkowe)

Urządzenie może zostać wyposażone w barierkę pionową, montowaną na górnym poziomie, która zamyka się, zanim winda będzie mogła rozpocząć ruch. Barierka pionowa pozostaje zamknięta i zablokowana każdorazowo po opuszczeniu przez urządzenie górnego poziomu.

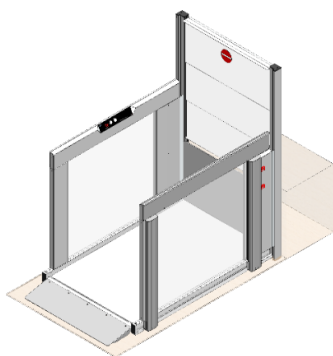

Poziom dolny

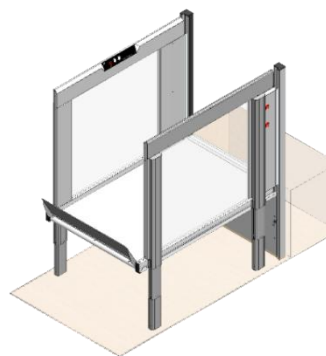

Poziom górny



6.10.3 Drzwi automatyczne (wyposażenie dodatkowe)

Urządzenie może zostać wyposażone w drzwi automatyczne, które zamykają się i blokują, zanim winda będzie mogła rozpocząć ruch. Drzwi pozostają zamknięte każdorazowo po opuszczeniu przez windę dolnego poziomu.

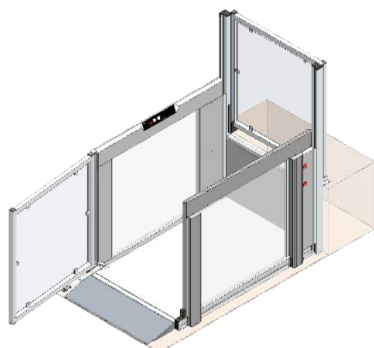

Poziom dolny

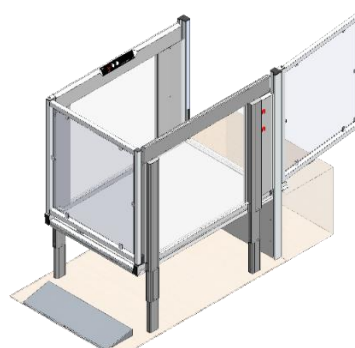

Poziom górny

Drzwi zabezpieczające mogą zostać wyposażone w zamek automatyczny (dostępny wyłącznie dla modelu EasyLift 1100 V3 PLUS). Zamek automatyczny zapewnia bezpieczne zablokowanie drzwi przed rozpoczęciem ruchu platformy.

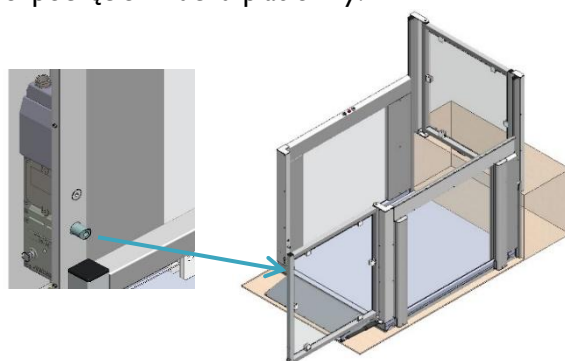

WAŻNE!

Silny wiatr może zaburzyć funkcjonalność bramy

6.11 Platformy wolnostojące (w wybranych krajach)

Jeśli urządzenie jest przeznaczone do ogólnodostępnego użytkowania, powinno zostać wyposażone w wyłącznik kluczykowy, który służy do zablokowania urządzenia, gdy pozostaje ono bez nadzoru.

Aby zapobiec niezamierzonemu uwięzieniu osób na platformie, należy zapewnić możliwość zablokowania urządzenia dla ochrony przed dostępem do urządzenia (w trybie zwykłego działania). Wyłącznik kluczykowy ma za zadanie uniemożliwić wszelki ruch urządzenia. Niemniej zanim urządzenie zostanie zablokowane, ukończy rozpoczęty ruch, aby wszystkie osoby mogły opuścić platformę.

Urządzenie, które pozostaje bez nadzoru lub posiada funkcję blokowania, a właściciel urządzenia (lub jego przedstawiciel) przebywa w pobliżu/w budynku, musi zostać wyposażone w dźwiękowy system wzywania pomocy.



Jeśli urządzenie jest wyposażone w dźwiękowy system alarmowy, system ten musi być podłączony do zewnętrznego urządzenia alarmowego (np. świetlnego, dźwiękowego itp.), które będzie sygnalizować potrzebę udzielenia pomocy. Jeśli sposób instalacji urządzenia uniemożliwia zapewnienie wystarczającej sygnalizacji alarmowej (czyli np. można uzyskać dostęp do urządzenia, gdy pozostaje ono bez nadzoru), należy je wyposażyć w system dwukierunkowej komunikacji.

Urządzenie wyposażone w system dwukierunkowej komunikacji musi zostać połączone z centralą telefoniczną (czynną w godzinach dostępności urządzenia).

6.12 Postępowanie w przypadku usterki/awarii

6.12.1 Awaryjne otwieranie barierki pionowej

W razie wystąpienia sytuacji awaryjnej lub usterki: Naciskaj barierkę powoli w dół.

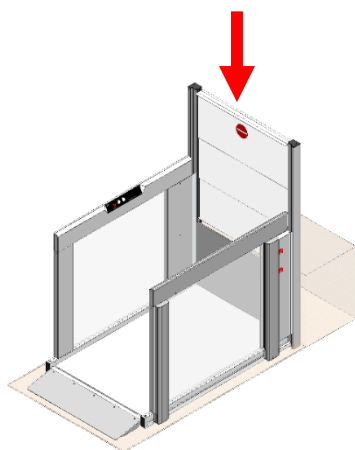

OSTRZEŻENIE!

Zbyt szybkie naciskanie może spowodować uszkodzenie napędu barierki.



6.12.2 Awaryjne otwieranie drzwi

W razie wystąpienia sytuacji awaryjnej lub usterki: **Zwolnij** zatrzask sprężynowy. W tym celu:

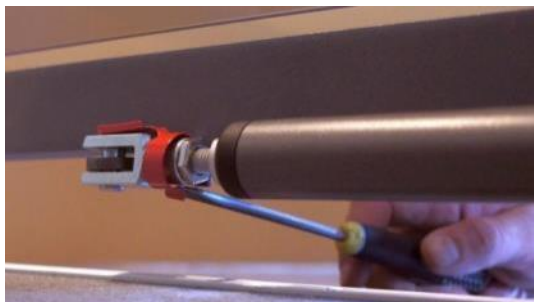

Przy pomocy odpowiedniego narzędzia, np. śrubokręta, sztywnego liniału, otwieracza itp., odciągnij sprężynę mocującą.



Dostęp do dolnej części możesz uzyskać od strony zewnętrznej.



Sprężyna mocująca powinna odskoczyć.



Przy poluzowanej sprężynie wyciągnij śrubę ustalającą.



UWAGA!

Zdjęcie sprężyny może być utrudnione ze względu na nacisk siłownika drzwi.



Teraz możesz swobodnie otworzyć drzwi.



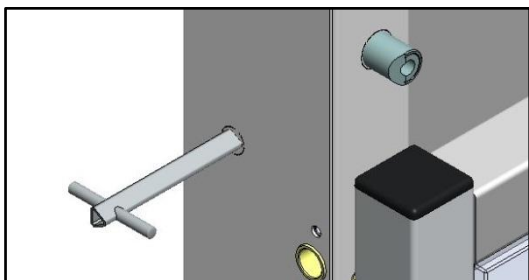

Jeśli drzwi są wyposażone w zamek automatyczny, zamek można odblokować przy pomocy klucza trzpieniowego trójkątnego (zamek automatyczny jest dostępny wyłącznie dla modelu EasyLift 1100).

Po usunięciu usterki zamknij ponownie drzwi. W tym celu powtórz wszystkie opisane czynności w odwrotnej kolejności.

6.12.3 Oświetlenie awaryjne/awaria zasilania

W przypadku awarii zasilania lub przerwy w doprowadzeniu prądu do jednostki sterującej, urządzenie samoczynnie przejdzie w tryb pracy awaryjnej, który dzięki zasilaniu akumulatorowemu zapewnia dalszą pracę urządzenia w normalnym trybie. Panel sterowania pozostanie podświetlony. Rozlegnie się sygnał dźwiękowy, który będzie oznaczać, że urządzenie znajduje się w trybie awaryjnym.



6.12.4 Awaria układu elektrycznego/uszkodzenie mechaniczne

W przypadku wystąpienia (określonych) uszkodzeń mechanicznych lub awarii układu elektrycznego urządzenie przechodzi automatycznie w „tryb bezpieczeństwa”, w którym możliwe jest jedynie przemieszczenie windy do położenia dolnego z niską prędkością. W tym trybie nie ma możliwości przemieszczenia windy w górę. Zob. więcej informacji w pkt 11.2.

6.12.5 Awaryjna ewakuacja w przypadku awarii

W przypadku wystąpienia (poważnych) błędów, które uniemożliwiają przemieszczenie windy w dół w „trybie bezpieczeństwa” (opuszczanie windy z niską prędkością), windę może uruchomić wyłącznie autoryzowany personel techniczny w specjalnym „trybie serwisowym”, do którego użytkownik nie ma dostępu. Nie ma możliwości ręcznego sprowadzenia windy do położenia dolnego. Jeśli jednak winda znajduje się nisko nad poziomem podłoża (maks. 1200 mm), można pomóc użytkownikowi opuścić windę. Jeśli konieczne jest podniesienie użytkownika siedzącego na wózku inwalidzkim, należy zastosować odpowiednie urządzenie podnoszące/pomoce techniczne.

Pionową barierkę na górnym poziomie można otworzyć jedynie w celu uzyskania dostępu do platformy podnoszącej (zob. opis powyżej). Urządzenia, które nie pozostają pod stałym nadzorem, można wyposażyć w urządzenie alarmowe.



7. Opis funkcyjny



Urządzenie działa na zasadzie przycisku czujności, co oznacza, że wymaga stałego trzymania wciśniętych przycisków obsługi.

Sama winda jest łatwa w obsłudze: aby przywołać windę, należy wcisnąć jeden z przycisków przywołania znajdujących się na panelu ściennym/kolumnie obsługowej lub pilocie zdalnego sterowania (wyposażenie dodatkowe).

Na platformie znajduje się panel sterowania z przyciskami wyboru ruchu na górny lub na dolny poziom.

8. Montaż

Montaż urządzenia wykonuje autoryzowany personel techniczny.



WAŻNE!

Nie należy podejmować samodzielnych prób przemieszczania, rozłączania lub naprawy urządzenia. Te czynności może wykonać **JEDYNI**e autoryzowany personel techniczny.

Nieprawidłowy montaż urządzenia może stwarzać zagrożenie dla bezpieczeństwa użytkowników. Firma Liftup nie ponosi żadnej odpowiedzialności za montaż lub podłączenie urządzenia wykonane przez osoby do tego nieupoważnione.

W celu uzyskania szczegółowych informacji na temat montażu windy prosimy o kontakt z dystrybutorem: <https://www.liftup.dk/en/contact>.

9. Rozruch

Urządzenie powinno być zawsze podłączone do zasilania sieciowego o mocy 100-240 V i pozostawać włączone. Po wciśnięciu jednego z przycisków obsługi urządzenie zwykle pozostaje w trybie ciągłej gotowości do pracy (stand-by).

Jeśli zostanie wciśnięty przycisk zatrzymania awaryjnego lub ruch urządzenia zostanie zatrzymany przełącznikiem kluczykowym, przed wznowieniem ruchu urządzenia alarm należy skasować (zob. pkt 10).

10. Obsługa

10.1 Codzienne użytkowanie

Urządzenie EasyLift można obsługiwać za pomocą panelu sterowania umieszczonego na platformie (rys. 1), pilota zdalnego sterowania (wyposażenie dodatkowe) (rys. 10) lub paneli sterowania znajdujących się na górnym i dolnym poziomie: standardowych stacji przywołania (rys. 2-5), kolumny obsługowej (rys. 6-9) lub stacji przywołania z kluczem (rys. 11). Windę można ponadto włączyć i wyłączyć przełącznikiem kluczykowym (wyposażenie dodatkowe) (rys. 12).



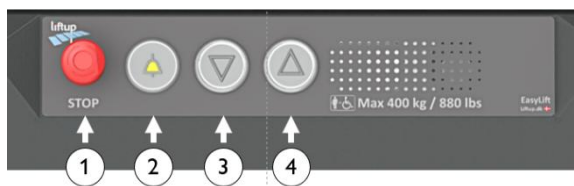

Rys. 1: Panel sterowania na platformie

1. Zatrzymanie awaryjne
2. Przycisk awaryjny (wyposażenie dodatkowe)
3. Opuszczanie platformy
4. Podnoszenie platformy



Rys. 2:
Standardowa stacja przywołania, kablowa, jednokierunkowa



Rys. 3:
Standardowa stacja przywołania, kablowa, Dwukierunkowa



Rys. 4:
Standardowa stacja przywołania, bezprzewodowa, jednokierunkowa



Rys. 5:
Standardowa stacja przywołania, bezprzewodowa, dwukierunkowa



Rys. 6:
Kolumna obsługowa, kablowa, jednokierunkowa

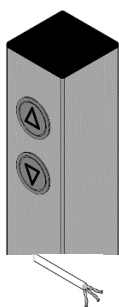

Rys. 7:
Kolumna obsługowa, kablowa, dwukierunkowa

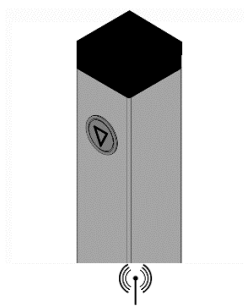

Rys. 8:
Kolumna obsługowa, bezprzewodowa, jednokierunkowa



Rys. 9:
Kolumna obsługowa, bezprzewodowa, dwukierunkowa



Rys. 10:
Pilot zdalnego sterowania (wyposażenie dodatkowe)



Rys. 11:
Stacja przywołania z kluczem

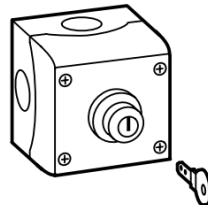

Rys. 12:
Przełącznik kluczykowy WŁ/WYŁ



10.2 Obsługa urządzenia z GÓRNEGO poziomu



Aby włączyć windę z GÓRNEGO poziomu, należy wcisnąć i przytrzymać przycisk oznaczony strzałką skierowaną w górę (▲) na panelu sterowania.

Następnie platforma przemieszcza się na GÓRNY poziom, gdzie następuje otwarcie barierki/drzwi, zapewniając użytkownikowi dostęp do platformy.

Należy ostrożnie wjechać na platformę i zablokować/zahamować kółka wózka.



Następnie należy wcisnąć na panelu sterowania przycisk oznaczony symbolem strzałki skierowanej w dół (▼). Platforma przemieści się na DOLNY poziom. Gdy platforma zatrzyma się na poziomie podłoża, nastąpi otwarcie drzwi i/lub zabezpieczenia przed zjechaniem wózka do pozycji rampy zjazdowej, po której można ostrożnie zjechać z platformy.

Po ok. 60 sekundach (ustawienie standardowe) drzwi/rampa zamkną się automatycznie.

10.3 Obsługa urządzenia z DOLNEGO poziomu



Aby włączyć windę z DOLNEGO poziomu, należy wcisnąć i przytrzymać przycisk oznaczony strzałką skierowaną w dół (▼) na panelu sterowania.

Gdy platforma zatrzyma się na poziomie podłoża, nastąpi otwarcie drzwi i/lub zabezpieczenia przed zjechaniem wózka do pozycji rampy zjazdowej,

Należy ostrożnie wjechać na platformę i zablokować/zahamować kółka wózka.



Następnie należy wcisnąć przycisk oznaczony symbolem strzałki skierowanej w górę (▲). Drzwi zamkną się i/lub zabezpieczenie przed zjechaniem wózka podniesie się, po czym platforma przemieści się na GÓRNY poziom. Na górnym poziomie barierka/drzwi zostaną otwarte, zapewniając użytkownikowi dostęp do platformy.

Po ok. 60 sekundach (ustawienie standardowe) drzwi/rampa zamkną się automatycznie.



10.4 Obsługa urządzenia z poziomu platformy

Na urządzeniu są zamontowane trzy przyciski (rys. 1): przycisk oznaczony strzałką skierowaną w górę (▲), przycisk oznaczony strzałką skierowaną w dół (▼) i przycisk zatrzymania awaryjnego (●).



Aby przesunąć platformę na wyższy poziom, należy wcisnąć przycisk oznaczony symbolem strzałki skierowanej w górę. Po zamknięciu się rampy/drzwi urządzenie rozpocznie ruch w górę. Przycisk należy przytrzymać wciśnięty do momentu przemieszczenia się platformy na żądany poziom, całkowitego ustania ruchu i otwarcia drzwi lub barierki bezpieczeństwa. Dopiero wtedy można opuścić platformę.



Aby przesunąć platformę na niższy poziom, należy wcisnąć przycisk oznaczony symbolem strzałki skierowanej w dół. Po zamknięciu się rampy/drzwi urządzenie rozpocznie ruch w dół. Przycisk należy przytrzymać wciśnięty do momentu przemieszczenia się platformy na żądany poziom, całkowitego ustania ruchu i otwarcia drzwi lub barierki bezpieczeństwa. Dopiero wtedy można opuścić platformę.

10.5 Powrót automatyczny

Autoryzowany personel techniczny może włączyć w narzędziu serwisowym Liftup Service Tool funkcję automatycznego powrotu urządzenia do położenia wyjściowego.



WAŻNE!

Autoryzowany personel techniczny lub dystrybutor powinien upewnić się, że korzystanie z funkcji powrotu automatycznego jest zgodne z obowiązującymi przepisami prawa krajowego.

Funkcja powrotu automatycznego powoduje automatyczne zamknięcie się drzwi urządzenia i powrót urządzenia do poziomu górnego/dolnego po upływie ok. 60 sekund bezczynności (ustawienie standardowe).

Zmianie będzie towarzyszył sygnał dźwiękowy (zob. pkt 10.8).

10.6 Zatrzymanie awaryjne



Jeśli urządzenie wykona niekontrolowany ruch lub musi zostać zatrzymane ze względów bezpieczeństwa, należy wcisnąć **PRZYCISK ZATRZYMANIA AWARYJNEGO**.

Aby wyłączyć tryb zatrzymania awaryjnego, należy przekręcić przycisk w prawo. Urządzenie jest wówczas gotowe do dalszej pracy.



10.7 Przełącznik ON/OFF (włącz/wyłącz) stacji ładowania

Urządzenie jest wyposażone w przełącznik włączania/wyłączania stacji ładowania. Przełącznik ten służy do odcinania zasilania urządzenia. Jeśli przełącznik zostanie ustawiony w położeniu OFF (wyłączony), urządzenie będzie korzystało tylko z zasilania akumulatorowego. Jeśli przełącznik będzie ustawiony w położeniu OFF (wyłączony) i jednocześnie zostanie wciśnięty przycisk zatrzymania awaryjnego, zasilanie akumulatorowe zostanie odcięte. Po upływie około 10 sekund urządzenie wyłączy się.

Przełącznik włącz/wyłącz (ON/OFF) stacji ładowania stosuje się m.in. w związku z prowadzeniem czynności serwisowych i konserwacyjnych.

Po ponownym włączeniu stacji ładowania (ON) i zwolnieniu przycisku zatrzymania awaryjnego funkcje sterownicze zostają przywrócone (zob. pkt 11.2). Aby uniknąć uszkodzenia akumulatorów, przełącznik powinien zawsze znajdować się w położeniu ON (włączony).

OSTRZEŻENIE!



Przełącznik ON/OFF służy do odcięcia zasilania urządzenia ze stacji ładowania. Nie jest głównym wyłącznikiem urządzenia. Pozostawienie przełącznika przez dłuższy czas w położeniu OFF (wyłączony) może doprowadzić do wycieku elektrolitu i uszkodzenia akumulatorów. Aby uniknąć całkowitego rozładowania akumulatorów w przypadku długotrwałego braku zasilania, należy aktywować wyłącznik zatrzymania awaryjnego.

Wyłącznik jest umieszczony w dolnej części po prawej stronie ramy urządzenia w kasecie zabezpieczonej pokrywą.

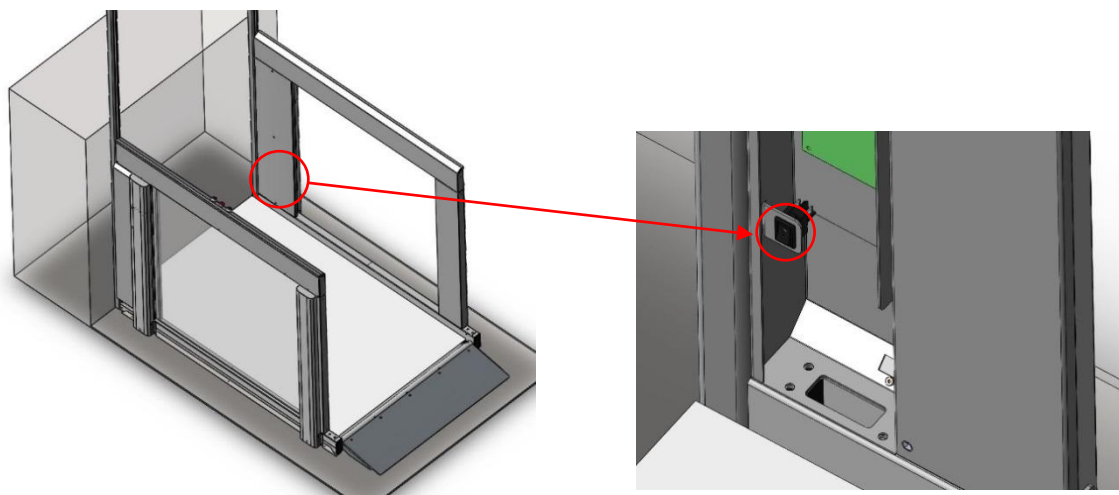

10.9 Wzywianie pomocy w nagłych wypadkach



Urządzenie może zostać wyposażone w przycisk awaryjny do wzywania pomocy (wyposażenie dodatkowe). Aby włączyć alarm, należy wcisnąć przycisk alarmowy i przytrzymać wciśnięty przez 5 sekund.

Przycisk alarmowy może zostać podłączony na różne sposoby:

1. Przycisk alarmowy jest podłączony do wysokotonowego nadajnika w windzie, którego dźwięk sygnalizuje potrzebę uzyskania pomocy.



Pojedynczy przekaźnik sygnału

2. Przycisk alarmowy jest podłączony do systemu komunikacji, który umożliwia użytkownikowi wezwanie pomocy z zewnątrz za pomocą przyłącza analogowego lub karty SIM.



Przyłącze analogowe (SafeLine)

Karta SIM (SafeLine)
Tylko kraje EMEA

Interkom do wzywania pomocy w sytuacjach awaryjnych

Więcej informacji na temat interkomu i jego funkcji można znaleźć w instrukcji systemu alarmowego SafeLine: SafeLine MX3:

<https://www.safeline-group.com/en/qg/mx3>

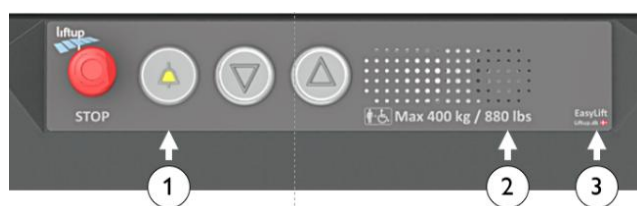

1. Przycisk awaryjny (wyposażenie dodatkowe)
2. Mikrofon
3. Dioda LED modułu komunikacji



11. Eksploatacja

W normalnych warunkach pracy winda powinna być zawsze podłączona do gniazdka elektrycznego 100-240 V (wewnątrz)/90-305 V (na zewnątrz). Bardzo ważne jest, aby nie odłączać zasilania, ponieważ długotrwały brak zasilania (10-20 godzin) może doprowadzić do rozładowania akumulatorów i w rezultacie wyłączenia urządzenia. Wznowienie pracy urządzenia będzie możliwe dopiero po ponownym naładowaniu akumulatorów. Awarii zasilania będzie towarzyszyć alarmowy sygnał dźwiękowy (zob. pkt 10.8).

11.1 Zapasowy akumulator

W przypadku awarii zasilania (100-240 V) lub przerwy w doprowadzeniu prądu do jednostki sterującej, urządzenie samoczynnie przejdzie w tryb pracy awaryjnej, który dzięki zasilaniu akumulatorowemu zapewnia dalszą pracę urządzenia w normalnym trybie. Rozlegnie się wówczas alarmowy sygnał dźwiękowy ostrzegający przed awarią zasilania (zob. pkt 10.8). Po ponownym podłączeniu źródła zasilania sygnał dźwiękowy ustanie i urządzenie będzie kontynuowało pracę w dotychczasowym trybie.

Jeśli natychmiastowe podłączenie źródła zasilania nie jest możliwe, można wcisnąć przycisk zatrzymania awaryjnego, aby wyłączyć alarm. (Należy pamiętać o konieczności skalibrowania urządzenia – zob. pkt 11.2).

WAŻNE!



Jeśli urządzenie pozostaje odłączone od zasilania, a przycisk zatrzymania awaryjnego nie został aktywowany, nastąpi rozładowanie akumulatorów. Aby uniknąć całkowitego rozładowania akumulatorów w przypadku długotrwałego braku zasilania, należy aktywować wyłącznik zatrzymania awaryjnego.

WAŻNE!



Odłączenie zasilania i jednoczesne wciśnięcie przycisku zatrzymania awaryjnego spowoduje przejście urządzenia w stan bezpieczeństwa, po którym urządzenie wymaga kalibracji. (Zob. kolejny pkt).

11.2 Kalibracja po zatrzymaniu awaryjnym/awarii zasilania

Jeśli wciśnięto przycisk zatrzymania awaryjnego i wystąpiła przerwa w zasilaniu lub jakakolwiek inna nieprawidłowość, urządzenie wymaga ponownej kalibracji. Urządzenie przechodzi samoczynnie w „tryb bezpieczeństwa”, który zezwala jedynie na opuszczenie windy do dolnego poziomu z niską prędkością.

WAŻNE!



Jeśli zostanie stwierdzone, że urządzenie po pokonaniu odległości kilku centymetrów ponownie zatrzymuje się lub jego działanie odbiega od normy, warto wykonać przegląd pod kątem usterek technicznych, które wymagają specjalistycznej naprawy. Aby uzyskać dalszą pomoc, należy skontaktować się z dystrybutorem.



12. Konserwacja

Urządzenie należy czyścić dobrze wyciśniętą szmatką zamoczoną w wodzie z dodatkiem łagodnego środka czyszczącego.

WAŻNE!



NIEDOZWOLONE jest stosowanie wysokociśnieniowych urządzeń myjących i płukanie urządzenia wodą z węża. Ponadto niedozwolone jest czyszczenie urządzenia przy użyciu agresywnych substancji czyszczących. W okresie zimowym niedozwolone jest wykonywanie zabiegów konserwacyjnych z użyciem soli i piasku.

Pilot zdalnego sterowania (wyposażenie dodatkowe) powinien być przechowywany w suchym miejscu, w którym nie jest narażony na silne uderzenia ani wstrząsy. Obudowę należy czyścić wyłącznie dobrze wyciśniętą szmatką.

Dolne partie urządzenia należy regularnie sprawdzać pod kątem obecności liści, gałęzi i innych elementów, które mogą uniemożliwiać swobodny ruch urządzenia.

12.1 Wymiana baterii w stacji przywołania/pilocie zdalnego sterowania

Bezprzewodowe stacje przywołania, kolumny obsługowe i pilot zdalnego sterowania są wyposażone w baterię CR2032 (1 szt.).



Aby zapewnić nieprzerwane działanie tych jednostek, baterię należy wymieniać co 2 lata.



ZACHOWAĆ OSTROŻNOŚĆ i nie wkładać baterii do ust, aby nie stwarzać ryzyka połknięcia baterii.



Baterie przechowywać w miejscu niedostępnym dla dzieci. Jeśli dojdzie do połknięcia baterii przez dziecko, natychmiast skontaktować się z lekarzem.



Nie umieszczać zużytych baterii w jednym pojemniku razem z mieszanymi odpadami komunalnymi. Usuwać zgodnie z przepisami prawa miejscowego.



Sposób wymiany baterii:

Pilot zdalnego sterowania:

1. Odkręć śrubkę na obudowie pilota (klucz Torx TX 6).
2. Zdejmij tylną część obudowy.
3. Wymień baterię.
4. Przykręć z powrotem obudowę i sprawdź, czy pilot działa prawidłowo.



Stacja przywołania

Aby uzyskać dostęp do baterii, odkręć dwie śruby Torx i popchnij pokrywkę w dół, aby otworzyć komorę baterii.

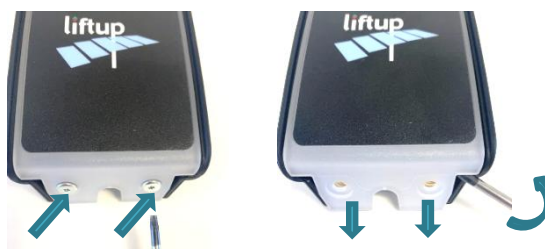

Kolumna obsługowa

Aby uzyskać dostęp do baterii, odkręć cztery śruby mocujące komorę baterii, a następnie ostrożnie pociągnij pokrywkę w górę.

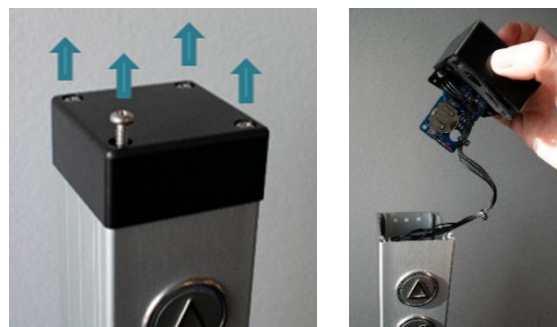

WAŻNE!

Zwróć uwagę, aby nie rozdzielić kabli. Zachowuj ostrożność, wyciągnij płytkę drukowaną z górnej części obudowy.

1. Wymień baterię.
2. Zamontuj z powrotem komorę baterii, wykonując wszystkie czynności w odwrotnej kolejności i sprawdź, czy przyciski działają prawidłowo.

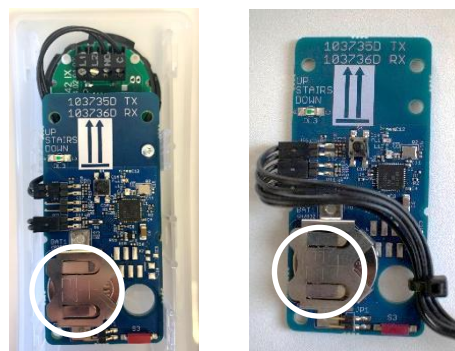

Jeśli nastąpiła dłuższa przerwa w zasilaniu panelu lub odbiornika, konieczne może być przeprowadzenie kalibracji systemu (parowanie obu jednostek) – zob. pkt 13.



13. Parowanie nadajnika z odbiornikiem

13.1 Bezprzewodowa stacja przywołania/kolumna obsługowa 2.4 GHz

Aby zapewnić współdziałanie nadajnika z odbiornikiem, należy zawsze przeprowadzić procedurę parowania. Parowanie przeprowadza zwykle producent lub autoryzowany personel techniczny. Jeśli parowanie nie zostanie wykonane, odbiornik nie będzie reagował na sygnały z nadajnika. Jeden odbiornik można sparować z maksymalnie 20 nadajnikami. Jeden nadajnik można sparować z kilkoma odbiornikami, jeśli zachodzi taka potrzeba.

Parowanie nadajnika z odbiornikiem:

1. Aby uzyskać dostęp do S4 odbiornika, odkręć nakrętkę znajdującą się w górnej części panelu ściennego i wyciągnij MODULE1.
2. Naciśnij krótko S4. Dioda kontrolna (LED) na panelu zacznie powoli migać. Od tego momentu odbiornik będzie pozostawał w trybie instalacji przez 2 minuty.



3. Aby uzyskać dostęp do nadajnika:

Stacja przywołania

Aby uzyskać dostęp do płytki drukowanej nadajnika, odkręć dwie śruby Torx i popchnij pokrywkę w dół, aby otworzyć komorę.

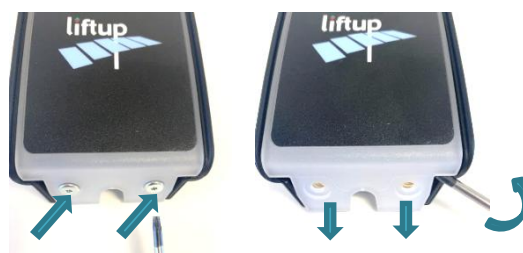

Kolumna obsługowa

Aby uzyskać dostęp do płytki drukowanej nadajnika, odkręć cztery śruby mocujące, a następnie ostrożnie pociągnij pokrywkę w górę. Zachowuj ostrożność, wyciągnij płytkę drukowaną z górnej części obudowy.

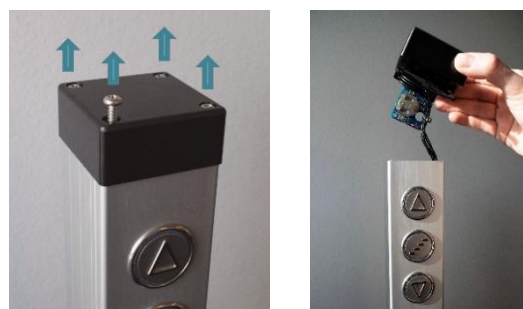

WAŻNE!

Zwróć uwagę, aby nie rozdzielić kabli. Zachowuj ostrożność, wyciągnij płytkę drukowaną z górnej części obudowy.



4. Płytkę drukowaną nadajnika jest teraz widoczna. Naciśnij krótko S4, aby sparować ją z odbiornikiem. (Tę czynność należy wykonać przed upływem 2 minut.)

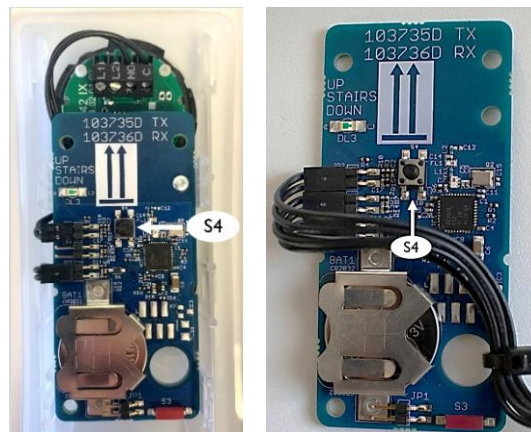

5. Przeprowadź próbę, aby sprawdzić, czy parowanie powiodło się. Jeśli nie, powtórz kroki 1-4.
6. Aby sparować kolejne piloty z odbiornikiem, powtórz powyższą procedurę rozpoczynając od kroku 2.
7. Zamontuj z powrotem obudowę/pokrywę.

Aby zresetować stację przywołania/kolumnę obsługową i anulować parowanie, wykonaj następujące czynności:

Resetowanie nadajnika:

1. Naciśnij S4 nadajnika i przytrzymaj wciśnięty przez ponad 10 sekund.
2. Gdy dioda kontrolna (1) zacznie szybko migać, będzie to oznaczać, że nadajnik został zresetowany.



Resetowanie odbiornika:

1. Naciśnij S4 (2) odbiornika i przytrzymaj wciśnięty przez ponad 10 sekund.
2. Gdy dioda kontrolna zacznie szybko migać, będzie to oznaczać, że odbiornik został zresetowany.



13.2 Pilot zdalnego sterowania 2.4 GH (wyposażenie dodatkowe)

Aby zapewnić współdziałanie nadajnika z odbiornikiem, należy zawsze przeprowadzić procedurę parowania. Parowanie przeprowadza zwykle producent lub autoryzowany personel techniczny. Jeśli parowanie nie zostanie wykonane, odbiornik nie będzie reagował na sygnały z nadajnika. Jeden odbiornik można sparować z maksymalnie 20 nadajnikami. Jeden nadajnik można sparować z kilkoma odbiornikami, jeśli zachodzi taka potrzeba.

Parowanie nadajnika z odbiornikiem:

1. Aby uzyskać dostęp do S4 odbiornika 2.4 GHz, odkręć nakrętkę znajdującą się w górnej części panelu ściennego i wyciągnij MODULE1.
2. Naciśnij krótko S4. Dioda kontrolna zacznie powoli migać. Od tego momentu odbiornik będzie pozostawał w trybie instalacji przez 2 minuty.
3. Wciśnij jednocześnie przyciski oznaczone strzałką w górę (↑) i strzałką w dół (↓) na pilocie zdalnego sterowania i przytrzymaj je wciśnięte przez ok. 5 sekund, aż dioda kontrolna na pilocie zacznie powoli migać. Od tego momentu pilot zdalnego sterowania będzie pozostawał w trybie instalacji przez 2 minuty. Powinno nastąpić mignięcie w kolorze żółtym (kolor czerwony oznacza, że jest to model 868MHz, który nie jest kompatybilny z odbiornikiem).



Metoda alternatywna:

Naciśnij Connect (S4), jeśli pilot zdalnego sterowania jest otwarty.

4. Gdy dioda kontrolna przestanie migać, będzie to oznaczać, że pilot został sparowany z urządzeniem.
5. Przeprowadź próbę, aby sprawdzić, czy parowanie powiodło się. Jeśli nie, powtórz kroki 1-4.
6. Aby sparować kolejne piloty, powtórz procedurę rozpoczynając od kroku 2.

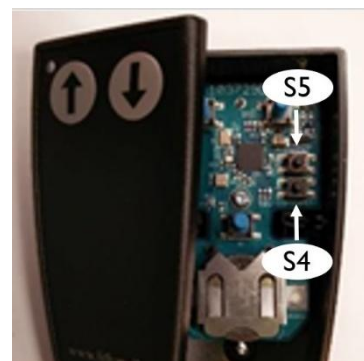

Aby zresetować pilota zdalnego sterowania i anulować parowanie, wykonaj następujące czynności:

Resetowanie nadajnika

1. Wciśnij jednocześnie przyciski oznaczone strzałką w górę (↑) i strzałką w dół (↓) na pilocie zdalnego sterowania i przytrzymaj je wciśnięte przez ok. 5 sekund, aż dioda kontrolna na pilocie zacznie powoli migać.
2. Od tego momentu pilot zdalnego sterowania będzie pozostawał w trybie instalacji przez 2 min. W ciągu 2 minut wykonaj następującą sekwencję:

Wciśnij: GÓRA(↑), GÓRA(↑), DÓŁ(↓), DÓŁ(↓), GÓRA(↑), DÓŁ(↓), GÓRA(↑), DÓŁ(↓)

Jeśli sekwencja została wykonana prawidłowo, dioda (LED) wykona 10 szybkich mignięć.

Metoda alternatywna:

Naciśnij Reset (S5), jeśli pilot zdalnego sterowania jest otwarty.

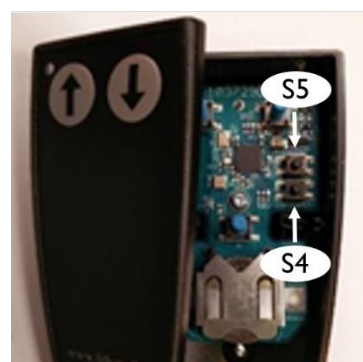

Przeprowadź próbę systemu, aby sprawdzić, czy resetowanie zostało wykonane prawidłowo i sparowanie zostało anulowane. Jeśli nie, powtórz kroki 1-3.

Resetowanie odbiornika

1. Naciśnij S4 i przytrzymaj wciśnięty przez ponad niż 10 sekund.
2. Gdy dioda kontrolna wykona 10 szybkich mignięć, oznacza to, że odbiornik został zresetowany.



14. Podłączenie i przekazanie do eksploatacji

W protokole podłączenia i przekazania do eksploatacji zawarte są informacje dotyczące obsługi i bezpieczeństwa urządzenia, które są sprawdzane w obecności użytkownika/właściciela przed zakończeniem montażu urządzenia w miejscu użytkowania.



Installation and handover – EasyLift V3 Plus

Version: 1.0

| Installation site | | Product | |
|-------------------|--|-------------------|--|
| Name/Company | | Product name | |
| Adress | | Serial number | |
| Postal code/City | | Installation date | |
| Contact person | | Installed by | |
| Telephone no. | | Customer accept | |

Checklist:

| No. | Description | Checked |
|-----|---|--------------------------|
| 1 | Perform test with client, including control units, doors/barriers/ramp, full operation, emergency stop. | <input type="checkbox"/> |
| | Review of the manual with client, including: | |
| | Instruction of use | |
| 2 | • Operating units | <input type="checkbox"/> |
| 3 | • Key Switch On/Off | <input type="checkbox"/> |
| 4 | • Auto return functions | <input type="checkbox"/> |
| 5 | • Emergency stop | <input type="checkbox"/> |
| 6 | • ON/OFF switch for the charger and the effect on the battery | <input type="checkbox"/> |
| 7 | • Alarm and emergency call | <input type="checkbox"/> |
| 8 | • Parring operating units | <input type="checkbox"/> |
| | Safety instructions | |
| 9 | • Audible alarms | <input type="checkbox"/> |
| 10 | • Handling | <input type="checkbox"/> |
| 11 | • Warnings | <input type="checkbox"/> |
| 12 | • Overload | <input type="checkbox"/> |
| 13 | • Personal safety | <input type="checkbox"/> |
| 14 | • Anti-crushing | <input type="checkbox"/> |
| 15 | • Safety barriers | <input type="checkbox"/> |
| 16 | • Emergency evacuation | <input type="checkbox"/> |
| | Maintenance | |
| 17 | • Cleaning | <input type="checkbox"/> |
| 18 | • Replacement of battery in call stations | <input type="checkbox"/> |
| 19 | • Explain outdoor treatment: (no salt, no high-pressure water) | <input type="checkbox"/> |
| 20 | Inform the client about the legal requirements for statutory and service inspection. | <input type="checkbox"/> |
| 21 | Present the customer for the possible service agreements. | <input type="checkbox"/> |
| 22 | Update service log | <input type="checkbox"/> |

Comments



Liftup A/S | Hagensvej 21 | DK-9530 Støvring | Danmark | T: +45 9686 3020 | M: support@liftup.dk | CVR: DK-1015 3964



15. Inspekcje, kontrole i przeglądy

Dodatkowo do ogólnych czynności konserwacyjnych, które zostały opisane w pkt 12, urządzenie powinno być poddawane okresowym przeglądom serwisowym oraz urzędowym inspekcjom i kontrolom.

WAŻNE!



Ze względów bezpieczeństwa bardzo ważne jest, aby przeglądy okresowe oraz inspekcje i kontrole urzędowe były przeprowadzane zgodnie z obowiązującymi przepisami, ponieważ zaniechanie tych czynności lub ich nieprawidłowe wykonanie może doprowadzić do powstania zagrożenia dla zdrowia i bezpieczeństwa osób.

15.1 Inspekcje i kontrole urzędowe

Urządzenie jest dopuszczone do transportu osób i jako takie podlega obowiązkowym inspekcjom i kontrolom urzędowym. Za dopełnienie tego obowiązku odpowiada właściciel urządzenia.

WAŻNE!



Częstotliwość inspekcji i kontroli urzędowych określają obowiązujące przepisy prawa krajowego.

15.2 Okresowe przeglądy serwisowe

Jako producent urządzenia wymagamy przeprowadzania okresowych przeglądów serwisowych zgodnie z wytycznymi podanymi w tabeli poniżej.

WAŻNE!



Nieprzestrzeganie minimalnych wymogów dotyczących przeprowadzania przeglądów serwisowych urządzenia może skutkować utratą prawa do reklamacji.

Minimalna częstotliwość przeglądów serwisowych w ciągu roku wg zaleceń producenta:

| | Wewnątrz | Na zewnątrz |
|--------------|----------|-------------|
| Niepubliczne | 1 | 2 |
| Publiczne | 2 | 4 |

Jako producent urządzenia zalecamy, aby przeglądy okresowe urządzenia były przeprowadzane przez autoryzowany personel techniczny. Dystrybutor zakupionego produktu oferuje usługi serwisowania produktów marki Liftup. Jeśli przegląd serwisowy zostanie zlecony innemu podmiotowi świadczącemu równorzędne usługi, właściciel urządzenia odpowiada za zapewnienie, że personel wybranego podmiotu został przeszkolony w zakresie serwisowania danego produktu. Zob.: <https://www.liftup.dk/en/contact>.

WAŻNE!



Przed rozpoczęciem prac serwisowych należy wcisnąć przycisk zatrzymania awaryjnego, aby uniknąć niekontrolowanych ruchów urządzenia. Do wykonania tej czynności zobowiązana jest osoba serwisująca urządzenie.

UWAGA: Odłączenie jedynie zasilania nie jest wystarczające, ponieważ urządzenie jest wyposażone w zapasowy akumulator.



15.3 Protokół serwisowy



Service Report – EasyLift V3 Plus

Version: 4.0

| | | | |
|----------------------------|---|---|--|
| Service visit paid for by: | User/installation address <input type="checkbox"/> | Client/contractor <input type="checkbox"/> | Owner/municipality <input type="checkbox"/> |
| Name/company | | | |
| Address | | | |
| Postal code | | | |
| Phone | | | |
| Contact person | | | |
| Dir. phone/mobile | | | |
| EAN/GLN | | | |

| | |
|----------------------|------------------------------------|
| Product | Service level |
| Product type no. | No Agreement 6 times annually |
| Serial number | |
| Installation date | Date stipulated for service visit |
| Latest service, date | Details agreed for the visit |

| | |
|--------------------|--|
| Other comments | |
| | |
| | |
| | |
| Service technician | |

Checklist

| | |
|--|---|
| <input type="checkbox"/> Operating units (onboard and remote) | <input type="checkbox"/> Check audible alarm |
| <input type="checkbox"/> Emergency stop contact | <input type="checkbox"/> Retightening of wall profiles |
| <input type="checkbox"/> Lifting columns: Check all 4 actuators (function and capacity) | <input type="checkbox"/> Latest version of firmware installed |
| <input type="checkbox"/> All pressure plates / safety pans are checked (under platform) | <input type="checkbox"/> Load sign present and correct |
| <input type="checkbox"/> Vertical barrier / door (function) | <input type="checkbox"/> Mandatory inspections* have been carried out – date not exceeded |
| <input type="checkbox"/> Ramp is checked (function and friction). Retighten ramp suspension. | <input type="checkbox"/> Updated service log |
| Outdoor: | |
| <input type="checkbox"/> Check gaskets, plugs, switches and actuator cables | <input type="checkbox"/> User manual available by lift |

* If statutory inspections are missing, owner must be so advised, in writing + note made in logbook.

Spare parts replaced

| Article no. | Quantity | Description | Price/unit | Price |
|-------------|----------|---------------------------|------------|-------|
| | | | | |
| | | | | |
| | | | | |
| | | | | |
| | | | | |
| | | Service/inspection | | |
| | | Service technician, hours | | |
| | | Distance travelled (km) | | |

This service report contains checkpoints required by the manufacturer.
Please make sure to also follow local ordinances and regulations for inspection and service of platform lifts.

lifting people

Liftup A/S | Hagensvej 21 | DK-9530 Støvring | Denmark | T: +45 9686 3020 | M: support@liftup.dk | CVR: DK-1015 3964



15.4 Książka serwisowa

Formularz serwisowy (przykład poniżej) należy wypełnić po każdym przeglądzie.

Service logbook

Version: 1.0



| Installation site | |
|--------------------|--|
| Name/Company | |
| Address | |
| Postal code / City | |
| Contact person | |
| Telephone | |

| Product | |
|-------------------|--|
| Product name | |
| Serial number | |
| Installation date | |
| Installed by | |
| | |

Comments

| No. | Date | Lognotes | Signature |
|-----|------|----------|-----------|
| 1 | | | |
| 2 | | | |
| 3 | | | |
| 4 | | | |
| 5 | | | |
| 6 | | | |
| 7 | | | |
| 8 | | | |
| 9 | | | |
| 10 | | | |
| 12 | | | |
| 13 | | | |
| 14 | | | |
| 15 | | | |



Liftup A/S | Hagensvej 21 | DK-9530 Støvring | Danmark | T: +45 9686 3020 | M: support@liftup.dk | CVR: DK-1015 3964



15.5 Książka serwisowa online (w wybranych krajach)

Kod QR można zeskanować przy pomocy telefonu, tabletu lub innego urządzenia mobilnego. Kod QR jest umieszczony w dolnej części lewej tylnej osłony (dolny poziom).



W pkt 3 zostało podane oznakowanie CE z numerem seryjnym urządzenia i kodem QR, który zapewnia bezpośredni dostęp do książki serwisowej online dla posiadanego urządzenia. Po zeskanowaniu kodu QR wyświetlona zostanie książka serwisowa online dla posiadanego urządzenia oraz utworzony zostanie nowy wpis. Personel techniczny/installator/organ sprawujący kontrolę potwierdza wpis elektronicznie po każdorazowej inspekcji.

Equipment Service Log

Equipment details

Serial no. FS19-00010

Production year 2019

Equipment type 103141 Flestep V2

Links to more information

[link til produktvideo](#)

Equipment log

These are the recorded service log entries for the equipment.

| Log no. i1 | Log entry date | Created by | Log entry text | Comments | Signature |
|------------|----------------|----------------|---------------------------------|---|-----------|
| 1 | 15/01/2019 | PB | Installation/opstilling af lift | Liften er installeret. Intet øvrigt at bemærke ifm. installationen. | PB |
| 2 | 16/01/2019 | Peter Pedersen | Opstillingskontrol | Liften er opstillingskontrolleret iht. bekendtgørelse, uden bemærkninger. Lifte må herefter tages i anvendelse | PP |
| 3 | 13/02/2020 | Hans Jensen | Årlig eftersyn | Årlig eftersyn gennemført iht. serviceaftale med Liftup A/S. Intet øvrigt at bemærke. | HJ |

[Add log entry](#)

- 1: Her kan du se udstyrsdetaljer såsom, serienummer, produktionsår med mere.
- 2: Klik på linket for at se en video om produktet.
- 3: Dette er selve "log-bogen" for udstyret. Denne skal opdateres af servicepersonalet ved hvert service besøg.
- 4: Loggen skal udfyldes med dato, navn, en spændte log entry tekst samt relevante kommentarer. Til slut underskrives loggen elektronisk.









16. Części zamienne i akcesoria

WAŻNE!







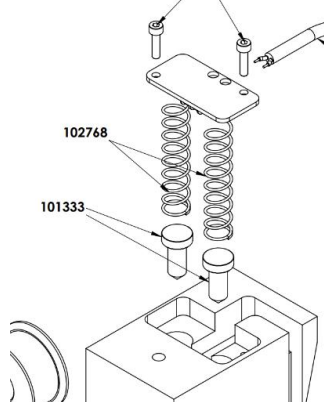



Ważne jest, aby zawsze stosować oryginalne części zamienne. Wymianę części może przeprowadzać wyłącznie autoryzowany personel techniczny. Użycie części zamiennych innych niż oryginalne może skutkować utratą gwarancji. Może to ponadto powodować spadek poziomu bezpieczeństwa urządzenia, a przez to zagrożenie dla zdrowia i bezpieczeństwa osób.



Informacji dotyczących części zamiennych i usług można uzyskać u dystrybutorów naszych produktów: <https://www.liftup.dk/en/contact>

| Article No. | Description | Illustration |
|-------------|---|---|
| 100336 | DC motor for Ramp |  |
| 100338 | Micro Switch - Safety system - V4L IP67 |  |
| 104834 | Emergency Stop Button |  |
| 102744 | Motor for Safety Barrier |  |
| 102759 | POM guide for stairs/wall profile |  |
| 102766 | Brush for wall profile |  |
| 102768 | Spring for safety barrier contact |  |



| Article No. | Description | Illustration |
|------------------|--|---|
| 100579 | Plug for door, 40x40 mm |  |
| 101139 | Timing belt for vertical barrier (m) |  |
| 101326 103679 | Actuator for door EasyLift 800/900 (grey) EasyLift 1100 (grey) |  |
| 102355 104179 | Actuator for door EasyLift 800/900 (black) EasyLift 1100 (black) |  |
| 101558 | Cable for vertical barrier/ call station | |
| 103933 | Remote control – transmitter unit (accessory) |  |
| 101951 | Repair spray, Colour Akzo 900 sable |  |
| 103482 | Control Board for FS2, ELV3 |  |
| 102556 | Cam for ramp lock FS2 & ELV3 |  |
| 102557 | Brass bracket for ramp lock FS2 & ELV3 |  |



| Article No. | Description | Illustration |
|-------------|--|---|
| 103738 | Print for connection board 2,4 GHz |  |
| 102773 | Friction clutch for ramp lock |  |
| 102890 | Battery 12V 5Ah LiFePo4 / FS2 / EL |  |
| 103080 | Power supply unit 36 V (indoor) |  |
| 110005 | Power supply unit 36 V (outdoor) |  |
| 103182 | Actuator Complete, motor EasyLift V3 |  |
| 103152 | Spring for ramp - Friction clutch |  |
| 103333 | Programming Cable USB A to B EasyLift |  |
| 101589 | Micro Switch - Safety System Forced Break IP60 (Easylift 800/900/1100) |  |

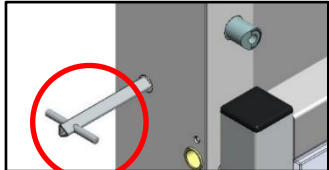

| Article No. | Description | Illustration |
|-------------|--|--|
| 103691 | Triangular key for emergency opening of EasyLift 1100 door |  |

17. Demontaż

Aby zapewnić prawidłowy demontaż i możliwość ewentualnego dalszego korzystania z urządzenia w innym obiekcie, ta czynność powinna zostać wykonana przez autoryzowany personel techniczny. W celu uzyskania pomocy prosimy o kontakt z dystrybutorem.

Należy pamiętać, że przenoszenie urządzenia do innego miejsca instalacji wiąże się z ryzykiem niezamierzonego wywrócenia lub upadku urządzenia.

18. Usuwanie

Właściciel urządzenia jest zobowiązany do jego usunięcia zgodnie z aktualnie obowiązującymi w tym zakresie przepisami.

Należy pamiętać, że moduł sterowania urządzenia jest wyposażony w baterie/akumulatory, które muszą zostać usunięte osobno.



WAŻNE! Baterii nie należy wyrzucać do kosza na odpadki. Baterie należy usuwać zgodnie z przepisami prawa miejscowego.

W celu uzyskania pomocy prosimy o kontakt z dystrybutorem.

18.1 Specyfikacja materiałowa dla urządzenia EasyLift

| Materiał | Komponenty/części ¹⁾ |
|---|---|
| Stal (S 235 JR) | Rama, siłowniki, elementy konstrukcyjne ²⁾ |
| Aluminium (Al-Mg G3) | Rampa, osłony, płyty naciskowe, okładzina podłogowa, kolumny podnoszące, elementy konstrukcyjne ²⁾ |
| Mosiądz (Cu Zn 39 Pb 3) | Tuleje, uszczelki |
| Tworzywo sztuczne - polioksymetylen (POM) | Prowadnice, tuleje, uszczelki |
| Tworzywo sztuczne - poliwęglan | Ściany boczne, drzwi, barierka pionowa |
| Winył | Okładzina podłogowa |
| Drewno (płyta wiórowa fornirowana) | Okładzina podłogowa |
| Elektronika | Sterowanie/PCB, kolumny podnoszące |
| Miedź | Kable |

¹⁾ Specyfikacja materiałowa nie obejmuje stacji przywołania, kolumn obsługowych ani innych zewnętrznych podzespołów.

²⁾ W zależności od modelu elementy konstrukcyjne mogą być wykonane ze stali lub aluminium.



19. Prawo do reklamacji

Prawo do reklamacji podlega aktualnie obowiązującym w tym zakresie przepisom.

Klienci firmy Liftup zachowują pełne prawo do reklamacji części zamiennych przez okres dwóch lat pod warunkiem dokonania rejestracji produktów w bazie produktów Liftup (<http://lpr.liftup.dk/>):

Product Registration

Register your product today and receive 2-years liability for defect on your product directly from Liftup.

Product ID - Serial no.

Type of registrant

First name

Last name

Organization

Address

City

Region / State

Zip Code

Phone +

Email

Language

Copy of receipt Der er ingen fil valgt

If you want to stay updated regarding the latest news and updates, please fill in the check box.

By registering your information, you agree that Liftup may keep your information in the 2-year period of Liability for defects and contact you upon updated user guides and product safety. When the period of Liability for defects has expired, we will contact you again to ask if we may retain your information. Otherwise they will be deleted. Additionally, this information is used for internal statistics, but is not disclosed to third parties. You can revoke your consent at any time.

For any questions regarding registration or liability for defects please contact mail@liftup.dk.



Z treścią obowiązujących warunków sprzedaży i dostawy można zapoznać się na stronie internetowej: <https://www.liftup.dk/en/general-conditions>



UWAGA:

Nieprzestrzeganie zaleceń dotyczących serwisowania i przeglądów urządzenia może skutkować utratą prawa do reklamacji.

Nieprzestrzeganie wytycznych w zakresie inspekcji, kontroli i przeglądów, zob. pkt 15, może mieć poważne skutki dla bezpieczeństwa produktu. Klient jest zobowiązany do każdorazowego zapewnienia zgodności produktu z wymogami obsługi serwisowej, zob. załączniki 2 i 3 do rozporządzenia Duńskiej Inspekcji Pracy nr 461 z dnia 23 maja 2016 r. i § 14 rozporządzenia nr 1109 Duńskiej Inspekcji Pracy.





lifting people

We want to change the way people think about access products: More than a technology you need – it's a technology you want. We design thoughtful, holistic and aesthetic access solutions where every element adds to improve the total user experience. We create unique tailor-made solutions where our products help people and are fully and beautifully integrated in the architectural environment. This means that our access solutions also have an emotionally uplifting and satisfying impact – because they are comfortable, user-friendly and well-designed. This also means that we can transform access enablers from being tools that solves a task for the few – to being smart and pleasurable design elements for everyone to enjoy.

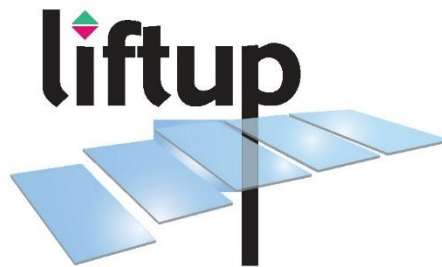

Distributed by:

WWW.LIFTUP.DK